

MANUAL

**Geneva Sound System
(Model L & XL)**

GENEVA™
GENEVALAB.COM

ATTENZIONE

PER EVITARE IL PERICOLO DI INCENDIO O FOLGORAZIONE. NON ESPORRE L' APPARECCHIATURA A PIOGGIA O UMIDITÀ.



Attenzione: Al fine di ridurre il pericolo di folgorazione, non rimuovere la protezione (o la parte posteriore). Non contiene parti riparabili dall'utente. Rivolgersi sempre a personale di assistenza qualificato.

MISURE DI SICUREZZA

- 1) **Leggere** le istruzioni.
- 2) **Conservare** le istruzioni.
- 3) **Fare** attenzione alle avvertenze.
- 4) **Seguire** le istruzioni.
- 5) **Non utilizzare** l'apparecchiatura vicino ad acqua.
- 6) **Detergere** esclusivamente con un panno asciutto.
- 7) **Non bloccare nessuna apertura per la ventilazione.** Installare in conformità con le istruzioni del produttore.
- 8) **Non collocare l'apparecchiatura vicino a fonti di calore,** quali termosifoni, dispositivi di calore, stufe o altre apparecchiature (amplificatori inclusi) che producano calore.
- 9) **Non manomettere il dispositivo di sicurezza** della spina polarizzata o con messa a terra. La spina polarizzata è dotata di due lamelle, una delle quali è più larga dell'altra. Una spina con messa a terra, oltre alle due lamelle, dispone di un terminale per la messa a terra. La lama piatta o il terzo terminale vengono forniti assieme all'apparecchiatura per ragioni di sicurezza. Qualora la spina fornita non dovesse entrare nella presa a muro, rivolgersi ad un elettricista per la sostituzione della presa a muro obsoleta.
- 10) **Proteggere il cavo di alimentazione** in modo che non venga calpestato o schiacciato, specialmente in prossimità della spina, degli alloggiamenti e dei punti di uscita dall'apparecchiatura.
- 11) **Utilizzare esclusivamente supporti e/o accessori** consigliati dal produttore.

12) Utilizzare esclusivamente carrelli, supporti, cavalletti, staffe o tavoli consigliati dal produttore o venduti con l'apparecchiatura. In caso di utilizzo di carrello fare attenzione allo spostamento del carrello e dell'apparecchiatura onde evitare un possibile ribaltamento che potrebbe provocare eventuali danni.



13) Scollegare l'apparecchiatura dalla rete elettrica durante i temporali o se viene lasciato inutilizzata per lunghi periodi di tempo.

14) Rivolgersi sempre a personale di assistenza qualificato. L'intervento di personale di assistenza qualificato è richiesto in presenza di qualsiasi tipo di danni all'apparecchiatura. Per esempio in caso di danni al cavo o alla spina di alimentazione, qualora liquidi o oggetti siano stati versati o siano caduti sull'apparecchiatura, se l'apparecchiatura è stata esposta a pioggia o umidità, o se mostra evidenti alterazioni di rendimento o è caduta.

15) L'apparecchiatura non deve essere esposta a schizzi o perdite d'acqua, accertarsi che sull'apparecchiatura non siano collocati oggetti contenenti liquidi, quali ad esempio vasi.

Attenzione: L'utilizzo di comandi, adattamenti, o procedure diversi da quelli indicati nel presente manuale possono comportare il rischio di esposizione a radiazioni o altre operazioni pericolose.

Compact Disk Drive: Il presente lettore CD dispone di un raggio laser. Il laser irradia radiazioni laser visibili ed invisibili. Non forzare il blocco ottico. Evitare il contatto diretto con il fascio laser.

Il lettore CD non deve essere modificato o riparato eccetto che da personale di assistenza qualificato.

Prodotto laser, classe 1: Il presente lettore CD è classificato come PRODOTTO LASER, CLASSE 1 in conformità con le norme EN 60825-1:1994+A1+A2, IEC 60825-1:1993+A1+A2. L'etichetta PRODOTTO LASER, CLASSE 1 è situata sul fondo del prodotto. Il prodotto è conforme al 21 CFR parte 1040.10.

Specifiche tecniche riguardanti il diodo laser incorporato: lunghezza d'onda, 789 nm; potenza accessibile massima irradiata (in esercizio), 0.491 μ W; potenza massima totale, 189 μ W.

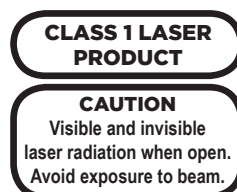

Ventilazione: Non bloccare nessuna apertura per la ventilazione nella parte posteriore o inferiore del Geneva Sound System. Per assicurare un perfetto funzionamento del Geneva Sound System e prevenirne il surriscaldamento, collocarlo in un luogo ed in una posizione che non interferiscano con la ventilazione dell'apparecchiatura. Per esempio, non collocare il Geneva Sound System su letti, divani o superfici simili, in quanto potrebbero bloccare le aperture per la ventilazione. Non collocare l'apparecchiatura in una posizione incassata, per esempio su uno scaffale o all'interno di un armadietto, dove l'aria potrebbe non confluire nelle aperture per la ventilazione. Non inserire oggetti di nessun tipo nelle aperture.

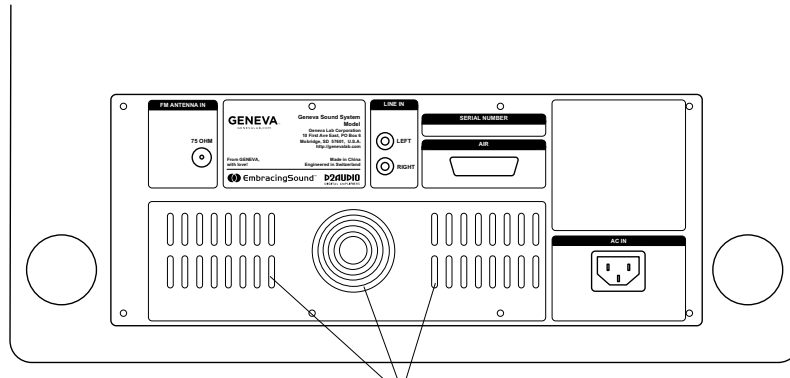

Fori per la ventilazione

Pulizia: Nella borsa accessori del suo Geneva Sound System troverà un panno per la pulizia. Per evitare di graffiare la superficie, si raccomanda l'utilizzo del panno per la pulizia incluso nella confezione. Prima di effettuare qualsiasi operazione di pulizia, scollegare il Geneva Sound System dalla presa della rete elettrica.

Sovraccarico: Per prevenire il pericolo di folgorazione evitare di sovraccaricare le prese a muro o le prolunghie.

Fiamma: Mantenere il Geneva Sound System a distanza di sicurezza da qualsiasi fiamma viva, quale una candela accesa. Nessuna fonte di fiamma viva, come candele accese, deve essere collocata nelle vicinanze del Geneva Sound System.

Temperature di esercizio: La temperatura di esercizio raccomandata per il Geneva Sound System va da un minimo di 41 ad un massimo di 104 gradi Fahrenheit (da 5 a 40 gradi Centigradi).

Disimballaggio: Si raccomanda che il Geneva Sound System venga estratto dalla propria confezione da due persone. Il modello L del Geneva Sound System pesa, infatti, più di 17kg, mentre il peso del modello XL è di più di 38 kg.

Griglia frontale: Non rimuovere la griglia frontale; quest'ultima non è rimuovibile e renderà nulla la garanzia.

Sedersi o appoggiarsi al Geneva Sound System: Non appoggiarsi al Geneva Sound System e non sedersi sull'apparecchiatura in nessuna circostanza.

Evitare danni all'udito: L'ascolto prolungato di musica ad alto volume può portare a danni permanenti all'udito.

Posizione di esercizio: Utilizzare esclusivamente i piedini di gomma o lo speciale supporto progettato appositamente per il presente prodotto e venduto da Geneva Lab Corporation.

La presa di rete o l'accoppiatore vengono utilizzati come dispositivo di disinserimento, devono poter essere rapidamente aperti.

Etichette: Le etichette relative al prodotto ed alle misure di sicurezza sono collocate sul pannello inferiore del Geneva Sound System.

Pannello inferiore: Prestare la massima attenzione nel capovolgere il Geneva Sound System al fine di accedere al pannello inferiore situato sul fondo del Geneva Sound System. Non appoggiare la cassa sul lato frontale (il lato dove si trova la griglia di metallo), poiché il peso della stessa potrebbe deformare la griglia.

Per un più facile accesso al pannello inferiore, collocare il Geneva Sound system su uno dei lati più corti. Assicurarsi che l'apparecchiatura sia posizionata su materiale soffice (tappeto o tessuto) che non ne graffierà la superficie.

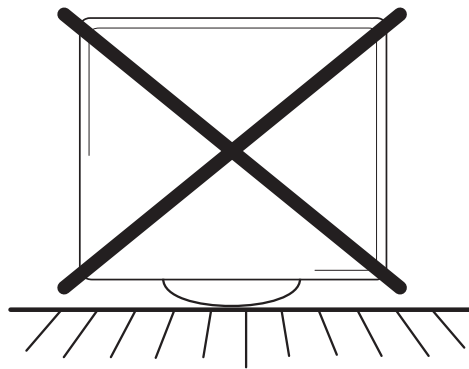

Scollegare l'apparecchiatura durante l'esercizio: Non rimuovere il cavo di alimentazione AC dalla presa della rete elettrica durante la riproduzione di musica o nel caso in cui il Geneva Sound System sia acceso. Tale intervento potrebbe, infatti, danneggiare i lettori.

Pile del telecomando: Tenere la pila del telecomando fuori dalla portata dei bambini. Se usata senza attenzione, queste ultime, potrebbero essere causa di ustioni da bruciatura o chimiche. Non ricaricare, smontare, riscaldare a temperature superiori ai 212°F (100°C), né gettare le pile nel fuoco. Utilizzare solamente pile del tipo e del numero di modello corretti per la sostituzione (batteria bottone al litio CR2025, 3 V).

ATTENZIONE: Pericolo di esplosione se la batteria è sostituita in modo errato. Sostituire solo con batteria dello stesso tipo o equivalente.

Pile scariche: Provvedere allo smaltimento delle pile scariche in modo appropriato, secondo quanto prescritto dalle leggi locali. Non gettare le pile nel fuoco.

Dock universale per iPod: Non inserire l'iPod nel dock universale per iPod qualora l'apposito adattatore per dock di plastica non sia inserito.

Compact Disc (CD): Non inserire dischi inferiori a 12 cm, quali minidisc, ecc., poiché non sono supportati. Inoltre, non inserire nient'altro al di fuori di CD (p.es. monete).

Antenna esterna: Se al prodotto è collegata un'antenna o un sistema di cablaggi esterni, assicurarsi che sia messo a terra, al fine di proteggere l'apparecchiatura dalle onde di tensione e dalle scariche elettrostatiche. L'Articolo 810 del Codice Elettrico Nazionale, ANSI/NFP num. 70 informazione, Sezione 54 del Codice Elettrico canadese, fornisce informazioni sulle modalità appropriate di messa a terra dell'asta di sostegno dell'antenna, della struttura di supporto e del cavo di entrata di un'unità di scarico dell'antenna, nonché sulle dimensioni dei conduttori di messa a terra, ubicazione dell'antenna/unità di scarico, collegamento agli elettrodi di terra e requisiti dell'elettrodo di messa a terra.

Modifiche: Le modifiche non autorizzate al ricevitore o al telecomando via radio possono invalidare il diritto dell'utente all'utilizzo della presente apparecchiatura.

Nota per l'installatore del sistema CATV: Questa promemoria intende richiamare l'attenzione dell'installatore del sistema CATV (TV via cavo) sull'Articolo 820-40 del NEC (Codice Elettrico Nazionale degli Stati Uniti), che fornisce indicazioni sulla corretta messa a terra. Quest'ultimo specifica, in modo particolare, che il cavo di terra deve essere collegato al sistema di messa a terra dell'edificio, il più vicino possibile al punto di ingresso del cavo.

La rimozione del pannello inferiore da parte di persone non autorizzate renderà nulla la Garanzia.

Il presente prodotto deve essere riciclato. I prodotti recanti questo simbolo NON devono essere gettati assieme alla normale spazzatura. Alla fine del ciclo di vita del prodotto, questo deve essere portato ad un centro di raccolta specificamente destinato al riciclaggio di apparecchi elettrici ed elettronici. Le autorità locali sapranno senz'altro fornire maggiori informazioni concernenti i punti di raccolta e restituzione.

La Direttiva europea sui Rifiuti di Apparecchiature Elettriche ed Elettroniche (Direttiva RAEE) ha lo scopo di ridurre in modo considerevole la quantità di rifiuti destinata alle discariche, riducendone, di conseguenza, l'impatto ambientale sul pianeta e sulla salute umana. Agire in modo responsabile e provvedere al riciclaggio dei prodotti usati. Nel caso in cui il prodotto sia ancora utilizzabile, valutare la possibilità di darlo via o venderlo.



Indice

Capitolo 1 8 Introduzione

- 8 Disimballaggio e preparazione
- 10 Nozioni preliminari
- 12 Ascoltare l'iPod
- 13 Ascoltare un CD
- 13 Ascoltare la radio FM

Capitolo 2 14 Come si fa?...?

Informazioni generali:

- 14 Come si accende e si spegne il Geneva Sound System?
- 14 Come si regolano suono e volume?
- 14 Come si verifica che il telecomando funzioni correttamente?
- 14 Come si pulisce l'altoparlante?
- 15 Come si sostituisce la pila del telecomando?

iPod:

- 15 Come si seleziona l'adattatore per dock appropriato per l'iPod?
- 16 Come si verifica se l'iPod è compatibile con il Geneva Sound System?
- 16 Come si inserisce o si rimuove un adattatore per dock?
- 17 Come si controlla l'iPod con il telecomando del Geneva Sound System?

CD:

- 17 Come si controlla il lettore CD con il telecomando?
- 18 Come si ascoltano i CD in formato Mp3 o altri formati?
- 18 Come si ascoltano i CD-R/W contenenti numerosi album?

FM:

- 18 Come si controlla la Radio FM con il telecomando?
- 19 Come si sintonizza una stazione radio FM?
- 19 Come si memorizza una stazione radio FM nella preselezione?
- 19 Come si ascolta una stazione radio FM memorizzata nella preselezione?
- 19 Come si cancella o si riscrive una preselezione?
- 20 Come si collega l'antenna Radio FM esterna?

Line in:

- 20 Come si collega un Computer, iPod Shuffle o altro lettore Mp3 al Geneva Sound System utilizzando l'ingresso da 1/8 di pollice (3,5 mm)?
- 20 Come si collega un Computer, videoregistratore, lettore DVD o console per giochi al Geneva Sound System utilizzando l'ingresso "Line in" (linea d'entrata)?

Capitolo 3 21 Guida alla risoluzione dei problemi, Servizi e Supporto

- 21 Guida alla risoluzione dei problemi e Supporto
- 21 Servizi e Riparazioni
- 21 Supporto tecnico
- 21 Numero di telefono del servizio clienti:
- 21 Sito web

Capitolo 4 21 Accessori per iPod e Partner tecnologici

- 21 Accessori per iPod
- 21 Partner tecnologici

Capitolo 5 22 Specifiche tecniche

1. Introduzione

Fase 1: Estrarre tutti i componenti dall'imballaggio. Attenzione, i modelli L e XL del Geneva Sound System sono pesanti, quindi è consigliabile l'estrazione dalla confezione da parte di due persone. Conservare il materiale dell'imballaggio originale qualora fosse necessario restituire l'apparecchiature poiché la Garanzia non copre i danni nella spedizione. La politica di restituzione entro 30 giorni di Geneva Lab Corporation è applicabile esclusivamente ai prodotti restituiti in perfette condizioni, assieme all'imballo originale.

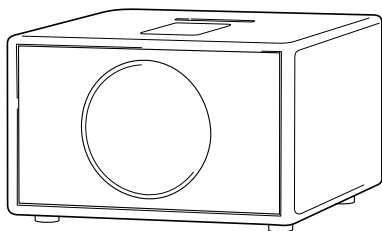

Alloggiamento - modello L

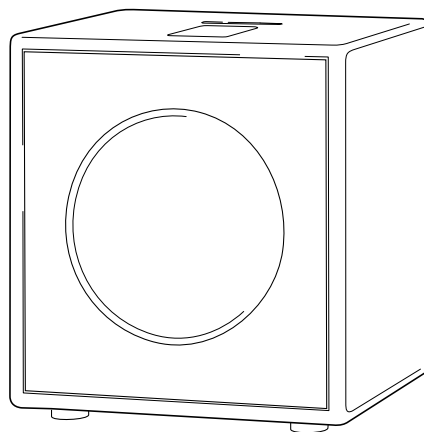

Alloggiamento - modello XL

La confezione di spedizione deve contenere le seguenti componenti del sistema:

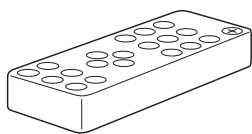

Telecomando

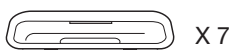

Adattatore di dock
per iPod:

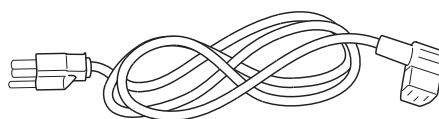

Cavo di alimentazione AC

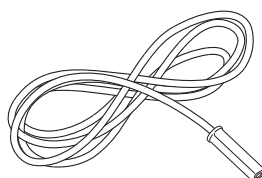

Antenna esterna



Cavo lettere Mp3

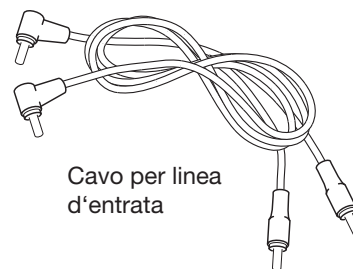

Cavo per linea
d'entrata

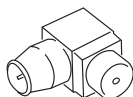

Adattatore antenna

Fase 2: Inserire le pile nel telecomando (vedere pagina 15). Pile incluse nella confezione.

Fase 3: Collocare il Geneva Sound System su uno dei lati più corti. Assicurarsi che l'apparecchiatura sia posizionata su materiale soffice (tappeto o tessuto) che non ne graffi la superficie. Inserire il cavo di alimentazione AC nel connettore AC situato nel pannello inferiore (vedere immagine in basso), quindi collegarlo ad una presa AC.

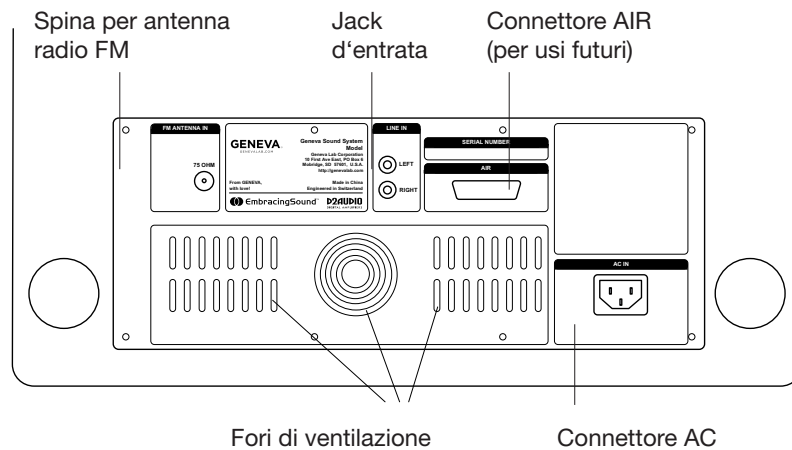
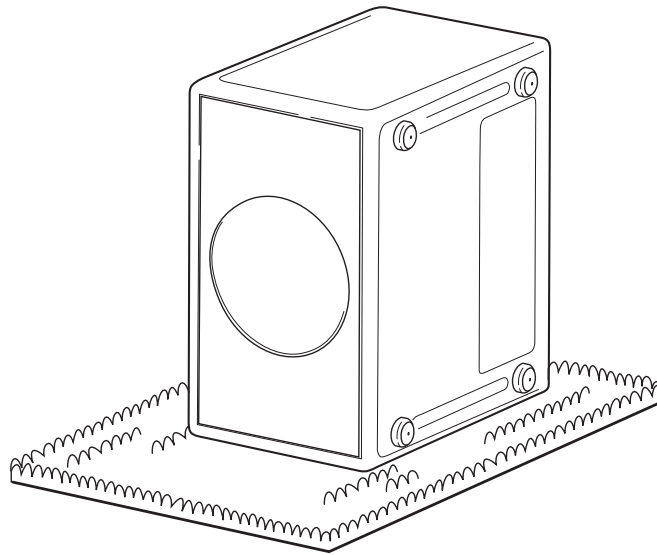

Avvertenza: Se ha acquistato uno speciale supporto per il Geneva Sound System, dovrà montarlo, rimuovere i quattro piedini di gomma dall'alloggiamento principale e fissare il supporto utilizzando le viti fornite insieme allo stesso. Per le istruzioni di montaggio, consultare il manuale incluso nella confezione del supporto.

Fase 4: Collocare il sistema in posizione verticale, in modo che questo si appoggi sui quattro piedini di gomma.

Fase 5: Nel caso in cui si desideri utilizzare il sistema con un iPod, aprire il coperchio sul lato superiore dell'alloggiamento. Per aprire, esercitare una leggera pressione sulla parte posteriore del coperchio.

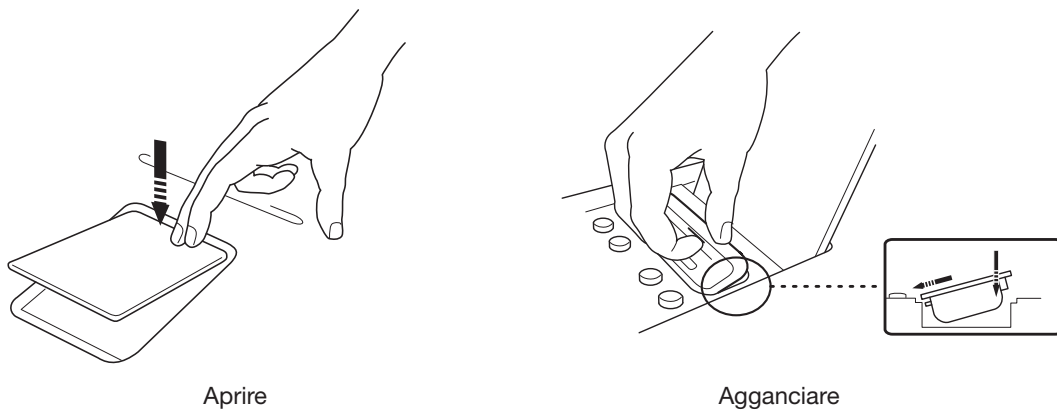

Selezionare gli adattatori di dock per iPod appropriati al modello di iPod che si vuole inserire, come illustrato nella tabella a pagina 15, oppure provare gli adattatori di dock inclusi fino ad identificare quello appropriato, che combacia con il modello di iPod posseduto. Agganciare l'adattatore di dock al dock universale per iPod esercitando una leggera pressione sulla parte superiore dell'adattatore di dock (vedere immagine) ed inserendolo all'interno.

Nozioni preliminari:

Pannello per dock universale con comandi di controllo Acceso/spento, volume ed espulsione CD

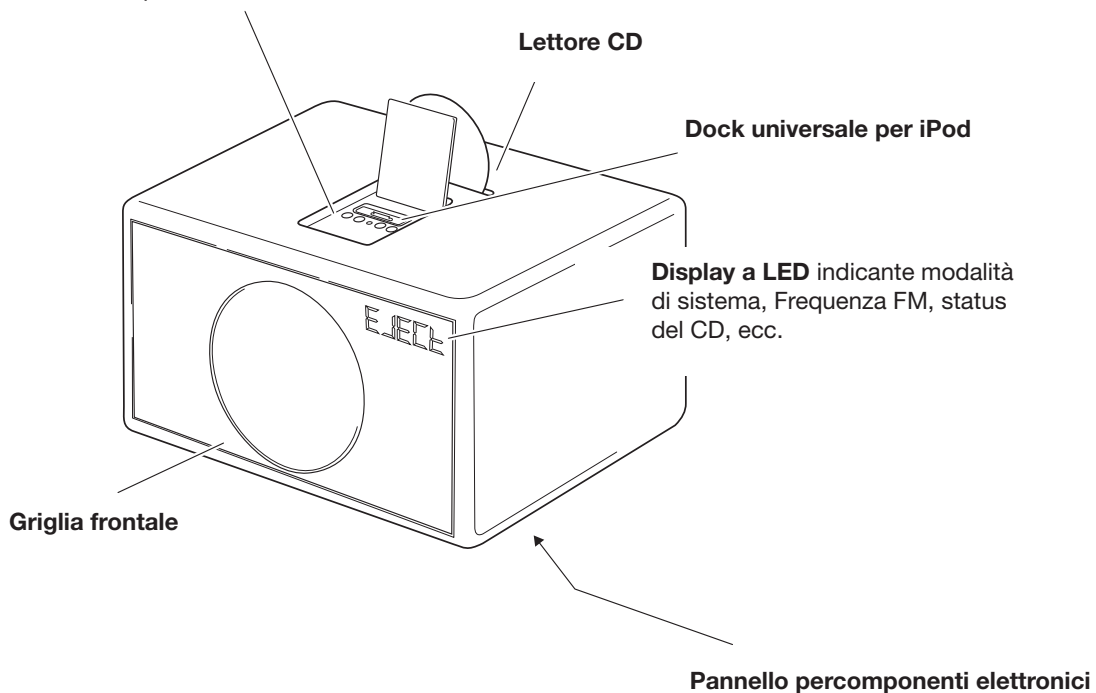

Tasti di controllo e dock universale per iPod situati sul pannello al di sotto del coperchio, sulla parte superiore dell'alloggiamento:

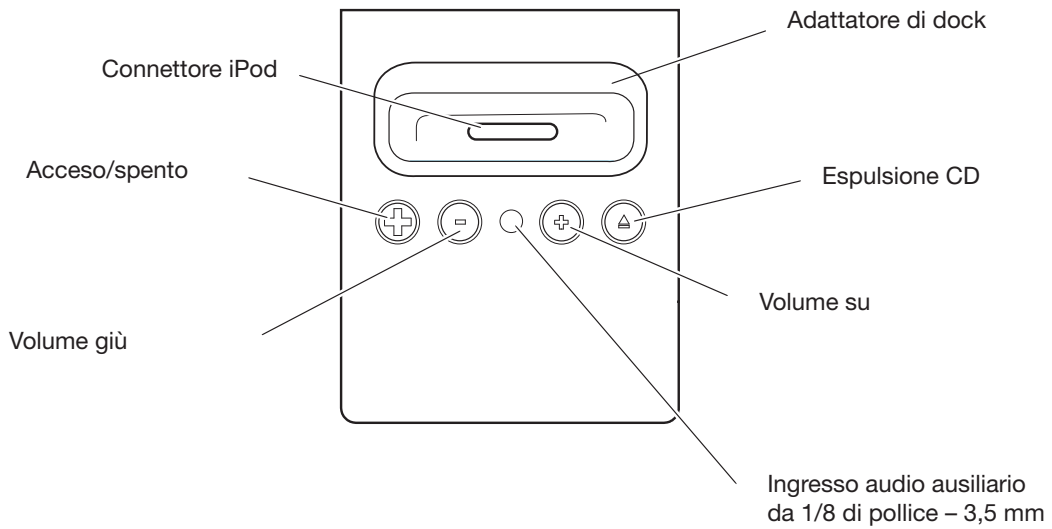

Telecomando:

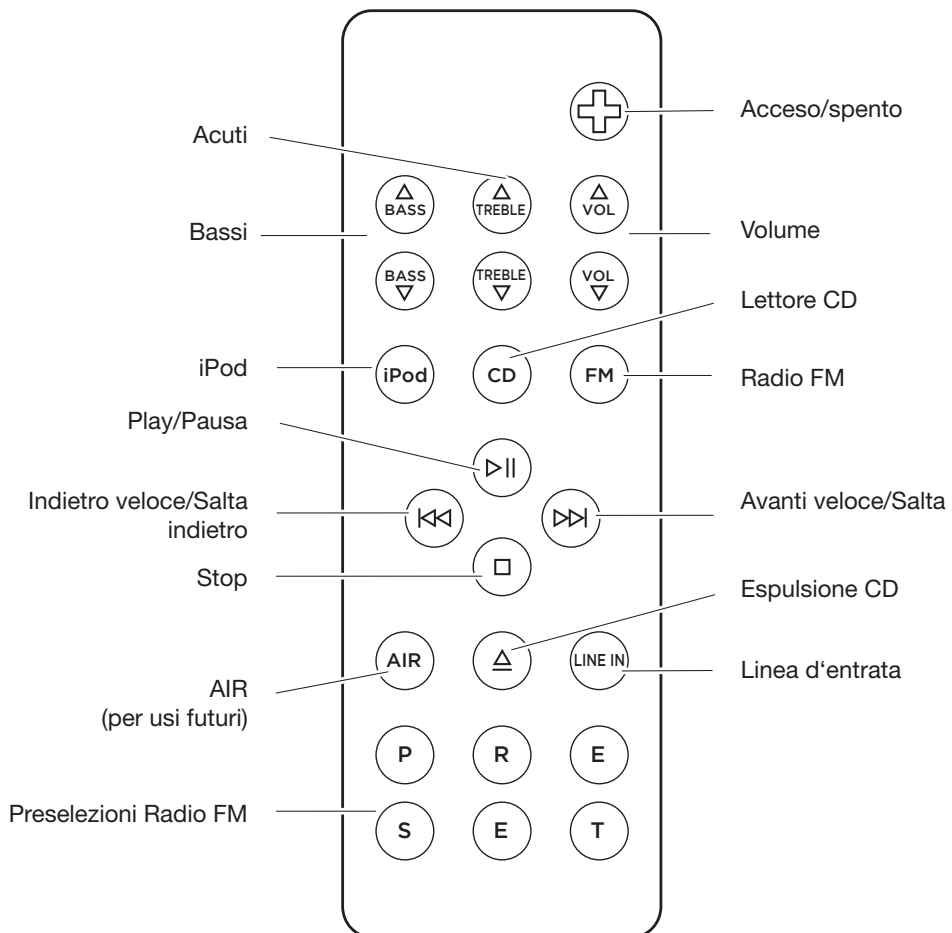

Accendere il Geneva Sound System:

Premere il tasto Acceso/Spento sul telecomando o il tasto Acceso/Spento vicino al dock universale sotto il coperchio dell'alloggiamento.

Selezionare fonte:

Per passare da una fonte all'altra premere i tasti iPod, CD, FM o Line In sul telecomando, per selezionare la fonte da controllare.

Ascoltare l'iPod (maggiori dettagli a pagina 15):

Fase 1. Inserire l'iPod nell'adattatore di dock corrispondente del dock universale per iPod.

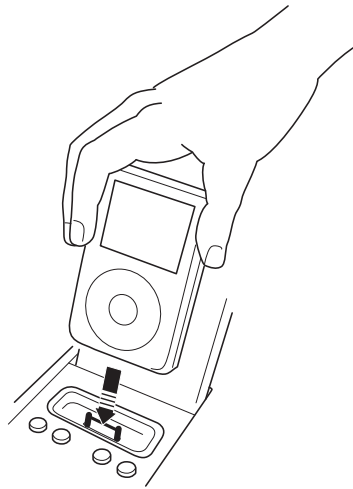

Premere il tasto iPod sul telecomando ed il Display a LED sotto la griglia dovrebbe indicare "iPod". Se il display non dovesse illuminarsi, verificare che il cavo di alimentazione AC sia inserito correttamente in una presa AC funzionante.

Fase 2. Premere il tasto Play sul telecomando o il tasto vicino al dock Universale. Se non si dovesse udire nessun suono, controllare che il volume sia alzato, regolando il tasto "+" del volume.

Fase 3. È possibile navigare all'interno dell'iPod utilizzando i tasti Stop, Play/Pausa, Salta/Avanti veloce, Salta/Indietro veloce e Ripetizione casuale del telecomando.

Fase 4. L'iPod è sotto carica quando è inserito nel dock universale ed il sistema è acceso.

Ascoltare un CD (maggiori dettagli a pagina 17):

Fase 1. Inserire il CD nel comparto disco – assicurarsi che la superficie stampata del CD sia rivolta verso la parte frontale dell'alloggiamento (vedere le etichette rimovibili vicino al comparto disco per le istruzioni sul caricamento). Il Display a LED sotto la griglia indicherà "CD" ed il CD dovrebbe iniziare a trasmettere musica automaticamente. Se il display non dovesse illuminarsi, verificare che il cavo di alimentazione AC sia inserito correttamente in una presa AC funzionante. Se non si dovesse udire nessun suono, controllare che il volume sia alzato, regolando il testo "+" del volume.

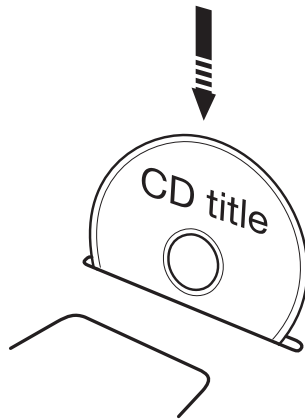

Fase 2. È possibile navigare all'interno del CD utilizzando i tasti Stop, Play/Pausa, Salta/Avanti veloce, Salta/Indietro veloce e Ripetizione casuale del telecomando.

Fase 3. Per rimuovere il CD, premere il tasto Espulsione dal telecomando o il tasto Espulsione vicino al dock universale, sotto il coperchio dell'alloggiamento.

Ascoltare la radio FM (maggiori dettagli a pagina 18):

Fase 1. Connettere l'antenna esterna al connettore dell'antenna FM esterna situato sul pannello inferiore del Geneva Sound System.

Fase 2. Premere il tasto FM sul telecomando ed il Display a LED sotto la griglia dovrebbe indicare una frequenza FM, p.es. "103.2". Se il display non dovesse illuminarsi, verificare che il cavo di alimentazione AC sia correttamente inserito in una presa AC funzionante. Se non si dovesse udire nessun suono, controllare che il volume sia alzato, regolando il tasto "+" del volume.

Fase 3. Selezionare una stazione FM con i tasti << e >>.

2. Come si fa...?

Informazioni generali:

Come si accende e si spegne il Geneva Sound System?

Il sistema è sempre in modalità stand-by e può essere controllato mediante il telecomando o dai tasti vicino al dock universale situato sotto al coperchio dell'alloggiamento.

Si può accendere il Geneva Sound System attraverso una qualsiasi delle seguenti azioni:

- Premendo i tasti iPod, CD, FM o Line In sul telecomando
- Premendo il tasto Acceso/Spento sul telecomando
- Premendo il tasto Acceso/Spento vicino al dock universale, sotto il coperchio dell'alloggiamento.

Si può spegnere il Geneva Sound System attraverso una qualsiasi delle seguenti azioni:

- Premere il tasto Acceso/Spento sul telecomando o il tasto Acceso/Spento vicino al dock universale sotto il coperchio dell'alloggiamento.

Come si regolano Suono e Volume?

1. Usare i tasti Volume, Bassi e Acuti sul telecomando per regolare il suono ed il Volume. Per regolare il volume si può anche utilizzare il tasto Volume vicino al dock universale sotto il coperchio dell'alloggiamento.
2. Volume minimo e massimo indicato sul display: 0 corrisponde a nessuna emissione sonora, 100 corrisponde al volume massimo.
3. Acuti e bassi: -6 corrisponde all'impostazione al minimo di bassi o acuti, 0 ad una regolazione neutrale e 6 all'impostazione al massimo di bassi o acuti.
4. I valori impostati verranno salvati al momento dello spegnimento dell'apparecchiatura. Di conseguenza, se al momento dello spegnimento il volume è molto alto, lo sarà anche quando l'apparecchiatura verrà riaccesa.

Come si verifica che il telecomando funzioni correttamente?

Ogni volta che si preme un tasto sul telecomando, si accende prontamente una lucina rossa sul Display a LED.

Come si pulisce l'altoparlante?

Scollegare il Geneva Sound System dalla presa AC prima di effettuare qualsiasi operazione di pulizia. Pulire esclusivamente con un panno asciutto. Per evitare di graffiare la superficie, si raccomanda di utilizzare il panno per la pulizia incluso nella borsa accessori.

Attenzione – Non utilizzare alcool o altri solventi fluidi per la pulizia della superficie dell'alloggiamento, poiché questi possono rovinare la vernice e causare danni elettrici e incendi, nel caso in cui questi penetrino all'interno dei circuiti elettronici del Geneva Sound System!

Come si sostituisce la pila del telecomando?



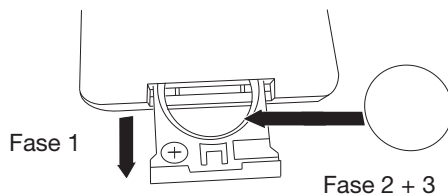







1. Aprire il coperchio del vano batteria che si trova sul lato posteriore del telecomando.
2. Rimuovere la batteria esistente e sostituirla con una nuova al litio, da 3 V (tipo CR2025).
3. All'interno del vano batteria sono riportati simboli indicanti in quale direzione posizionare le batterie. Osservare questa direzione.



iPod:

Come si seleziona l'adattatore per dock appropriato per l'iPod?







Il Geneva Sound System supporta tutti i modelli di iPod elencati nella tabella sottostante. Selezionare l'adattatore del dock con il numero stampato sulla parte grigia che corrisponda al Modello di iPod che si desidera utilizzare, come illustrato nella tabella in basso.

Numero die adattatore di dock	Adatto per	Capacità del disco rigido
Incluso all'atto dell'acquisto di un iPod video	 iPod video	
Incluso all'atto dell'acquisto di un iPod nano	 iPod nano	
7	 iPod con display a colori (spesso)	solo 60GB
6	 iPod con display a colori (sottile)	solo 20GB
7	 iPod photo (spesso)	solo 60GB
6	 iPod photo (sottile)	solo 30GB
5	 4G iPod (spesso)	solo 40GB
4	 4G iPod (sottile)	solo 20GB
3	 iPod mini	solo 4GB, 6GB
2	 3G iPod (spesso)	solo 30GB, 40GB
1	 3G iPod (sottile)	solo 10GB, 15GB, 20GB

Avvertenza: 3g si riferisce ai modelli iPod di terza generazione e 4g ai modelli iPod di quarta generazione.

Come si verifica se l'iPod è compatibile con il Geneva Sound System?

La tabella sottostante indica quale versione del software iPod è richiesta per essere compatibile con il Geneva Sound System:

Adatto per	Versione del software iPod richiesta
 iPod video	1.0
 iPod nano	1.0
 iPod con display a colori (solo 20GB, 60GB)	1.0
 iPod photo (solo 20GB, 30GB)	1.0
 4G iPod (solo 20GB, 40GB)	3.0
 iPod mini (solo 4GB, 6GB)	1.2
 3G iPod (solo 10GB, 15GB, 20GB, 30GB, 40GB)	2.3

Come si verifica la versione del software del proprio iPod?

Selezionare “Impostazioni”, “Informazioni”, “Versione” sul proprio iPod.

Come si aggiorna l'iPod?

Nel sito web Apple iPod ci sono tutte le istruzioni necessarie su come aggiornare il software del proprio iPod: <http://www.apple.com/ipod/download/>

Come si inserisce o si rimuove un adattatore per dock?

Inserire l'adattatore di dock al dock universale per iPod esercitando una leggera pressione sulla parte superiore dell'adattatore di dock (vedere immagine in basso), il quale lo aggancerà.

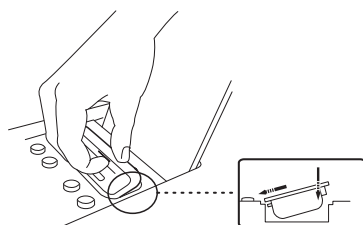

Inserire

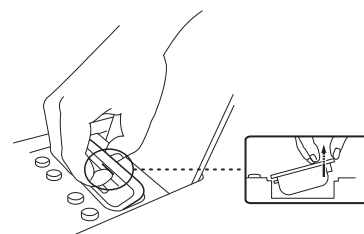



Rimuovere

Rimuovere un adattatore di dock inserito esercitando una leggera pressione verso la parte frontale, e sollevando delicatamente, allo stesso tempo, la parte posteriore dell'adattatore con le unghie o altro dispositivo non metallico che non danneggi le parti in plastica.

Come si controlla l'iPod con il telecomando del Geneva Sound System?

Se è stato inserito un iPod in un dock universale, selezionando al contempo la modalità iPod dal Geneva Sound System, si potrà controllare l'iPod mediante il telecomando fornito assieme al Geneva Sound System. Seguire le istruzioni illustrate nella tabella in basso per il controllo delle varie funzioni:

Tasto	Funzione
	Seleziona iPod
	Play/Pause
	Salta/Avanti veloce
	Salta/Indietro veloce

CD:

Come si controlla il lettore CD con il telecomando?

Il lettore CD incorporato può essere controllato con il telecomando fornito assieme al Geneva Sound System. Seguire le istruzioni illustrate nella tabella in basso per il controllo delle varie funzioni:

Tasto	Funzione
	Seleziona lettore CD
	Play/Pause
	Salta/Avanti veloce
	Salta/Indietro veloce
	Stop
	Espulsione CD

Come si ascoltano i CD in formato Mp3 o altri formati?

Il lettore CD incorporato supporta i seguenti formati: CD-DA, CD-R, CD-RW, CD-ROM (singola sessione e multisessione) e Mp3. Il lettore CD riprodurrà CD registrati nei formati sopraindicati come se si trattasse di CD audio.

Come si ascoltano i CD-R/W contenenti numerosi album?

È possibile organizzare i file Mp3 in directories (cartelle) su un CD-R/W. Il Geneva Sound System riprodurrà tutti i file in modo semplificato, come se fossero salvati all'interno di un'unica, grande cartella.



Si possono riprodurre CD da 8 cm?

No.

Radio FM:

Come si controlla la Radio FM con il telecomando?

La radio FM incorporata può essere controllata con il telecomando fornito assieme al Geneva Sound System. Seguire le istruzioni illustrate nella tabella in basso per il controllo delle varie funzioni:

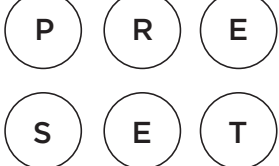
Tasto	Funzione
	Seleziona Radio FM Funziona anche quando l'apparecchiatura è spenta.
	Una pressione aumenta la frequenza di 0.5 MHz. Tenere premuto per avviare la modalità di autoricerca.
	Una pressione diminuisce la frequenza di 0.5 MHz. Tenere premuto per avviare la modalità di autoricerca.
	Tasto di preselezione della stazione. Premere per selezionare una stazione. Salva la stazione selezionata.

Come si sintonizza una stazione radio FM?

1. Premere 'FM' sul telecomando.
2. Usare I tasti << o >> per selezionare una stazione: un clic aumenta o diminuisce la frequenza.
3. Il numero sul Display a LED sotto la griglia indica la frequenza corrente in MHZ (p.es. "88.7" sul display indica 88.7 MHz).
4. Per scorrere le frequenze, mantenere premuto il tasto << o >> per qualche secondo e la radio FM ricercherà automaticamente la stazione seguente. La ricerca automatica termina nel momento in cui viene trovata una stazione. Per continuare lo scorrimento, ripetere la stessa azione.

Come si memorizza una stazione radio FM nella preselezione?

1. Selezionare la propria stazione radio preferita con i tasti << o >> del telecomando.
2. Ci sono sei preselezioni disponibili (una preselezione permette di memorizzare la frequenza della stazione) – che possono essere selezionate mediante i seguenti sei tasti del telecomando:

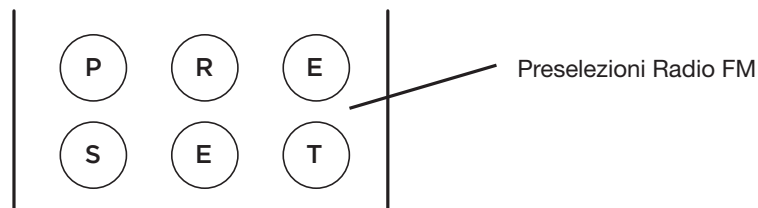

3. Selezionare uno dei sei tasti preselezione del telecomando e mantenere premuto fino a quando il termine 'store' appare sul Display a LED della griglia della Geneva Sound System. La stazione è stata salvata e può essere richiamata mediante il tasto preselezione corrispondente.

Come si ascolta una stazione radio FM memorizzata nella preselezione?

1. Premere il tasto 'FM' sul telecomando.
2. Premere uno dei sei tasti preselezione una volta per iniziare la ricezione della stazione FM salvata.

Come si cancella o si riscrive una preselezione?

Non è necessario cancellare le preselezioni salvate; per sovrascrivere una preselezione esistente e salvare una nuova stazione radio in una preselezione è sufficiente ripetere i passaggi come da precedente punto 3.13.

Come si collega l'antenna Radio FM esterna?

Il Geneva Sound System è predisposto per la ricezione FM e dispone di un sintonizzatore FM incorporato. Per attivare la ricezione radio è necessario collegare l'antenna esterna inclusa nella borsa accessori.

Il connettore dell'antenna esterna è situato nel pannello inferiore del Geneva Sound System.

Avvertenza: Nel caso in cui si utilizzi lo speciale supporto in alluminio Geneva assieme al Geneva Sound System, si può piegare l'antenna esterna e collocarla all'interno del palo di sostegno. Nel manuale di montaggio fornito assieme al supporto speciale si possono trovare tutte le informazioni necessarie all'esecuzione di questa operazione.

Linea d'entrata:

Come si collega un Computer, iPod Shuffle o altro lettore Mp3 al Geneva Sound System utilizzando l'ingresso da 1/8 di pollice (3,5 mm)?

1. Qualora un iPod fosse inserito nel dock del Geneva Sound System è necessario rimuoverlo.
2. Utilizzare il cavo del lettore Mp3 incluso nella confezione per collegare un Computer, un iPod Shuffle o qualsiasi altro tipo di lettore Mp3 che può essere collegato attraverso il suddetto cavo. Inserire il cavo del lettore Mp3 nell'ingresso audio ausiliario da 1/8 di pollice (3,5 mm) situato nel pannello al di sotto del coperchio dell'alloggiamento, fra i 4 tasti.
3. Inserire il cavo nell'uscita cuffie del lettore Mp3.
4. Premere il tasto iPod sul telecomando per avviare la riproduzione del contenuto dell'apparecchiatura che è stata collegata.

Non è possibile controllare tali apparecchiature collegate attraverso il telecomando del Geneva Sound System, ed è quindi necessario utilizzare i controlli disponibili nei dispositivi collegati.

Come si collega un Computer, videoregistratore, lettore DVD o console per giochi al Geneva Sound System utilizzando l'ingresso "Line in" (linea d'entrata)?

Usare il cavo (RCA) Line-in incluso per collegare il Geneva Sound System a qualsiasi altro dispositivo dotato di uscita RCA audio. Per prima cosa collegare il cavo Line-in al dispositivo che si vuole collegare al Geneva Sound System, quindi collegare il cavo al connettore Line-in (ingresso jack RCA) situato sul pannello inferiore dell'alloggiamento. Premere il tasto Line-in del telecomando per iniziare a riprodurre il contenuto del dispositivo collegato. Non è possibile controllare tali apparecchiature collegate attraverso il telecomando del Geneva Sound System, ed è quindi necessario utilizzare i controlli disponibili nei dispositivi collegati.

3. Guida alla risoluzione dei problemi e Supporto

Guida alla risoluzione dei problemi e Supporto:

1. Nel caso in cui il sistema non dovesse funzionare in modo appropriato, leggere attentamente il presente manuale, per assicurarsi che tutte le operazioni sono state eseguite correttamente.
2. Se il problema dovesse persistere, si può accedere al nostro database per la guida alla risoluzione dei problemi disponibile sul sito web: <http://genevalab.com/support>.
3. Qualora il problema non si risolvesse, contattare il nostro servizio di assistenza clienti.

Servizi e Riparazioni:

Se il prodotto è danneggiato e ha bisogno di riparazioni, contattare Geneva Lab Corporation per telefono o e-mail per informazioni sui centri servizi autorizzati. Per riparazioni entro il periodo di Garanzia di un anno, vedere i termini inclusi nel documento di Garanzia.

Supporto tecnico

techsupport@genevalab.com

Numero di telefono del servizio clienti:

vedere il sito web di Geneva Lab (<http://genevalab.com/support>)

Sito web

<http://genevalab.com/support>

4. Accessori per iPod e Partner tecnologici



Il logo “Made for iPod” indica che questo prodotto è stato progettato per funzionare specificamente assieme all’iPod. Il produttore certifica che il presente accessorio è stato creato in conformità con gli alti standard in termini di risultati e qualità che ci si attende da un iPod e da Apple.

Partner tecnologici:

Geneva Lab Corporation fa uso di alcuni degli sviluppatori di tecnologie audio migliori del mondo, affinché il Geneva Sound System sia un prodotto altamente avanzato.

D2AUDIO

DIGITAL AMPLIFIERS

Sono anni che gli speciali “Amplificatori digitali intelligenti” di D2Audio stupiscono professionisti ed audiofili. La nostra tecnologia brevettata in materia di amplificatori ottimizza costantemente il segnale audio al fine di garantire un rendimento digitale purissimo, nonché la più alta qualità del suono disponibile.



“EmbracingSound™ è una tecnologia che consente la miglior esperienza sonora a professionisti e consumatori. Poiché EmbracingSound™ utilizza due altoparlanti disposti a distanza molto ravvicinata fra loro, garantisce una qualità di registrazione con una risoluzione ed una chiarezza mai viste prima. Si rilassi, si goda tutta la sua musica: probabilmente scoprirà nuove canzoni che la emozioneranno ed apprezzerà generi musicali mai ascoltati prima. Si lasci guidare dall’esperienza!

Per ulteriori dettagli consultare il sito web www.genevalab.com

5. Specifiche tecniche:

Per specifiche tecniche dettagliate riguardanti il presente prodotto, visitare il nostro sito web: <http://www.genevalab.com/support> dove è possibile scaricare specifiche tecniche dettagliate relative a tutti i nostri prodotti.

© 2007 G-Lab GmbH. Tutti i diritti riservati

In conformità con le leggi sul copyright, il presente manuale non può essere copiato, in tutto o in parte, senza l’autorizzazione scritta di G-Lab GmbH.

Geneva™ è un marchio registrato G-Lab GmbH.

D2Audio e D2A sono marchi registrati; il logo D2Audio Digital Amplifier è un marchio registrato D2Audio Corporation.

iPod è un marchio registrato Apple Computer, Inc. negli USA e negli altri paesi.

Il marchio registrato EmbracingSound™ ed il logo Embracing Sound Experience sono detenuti da Embracing Sound Experience AB.

Geneva Sound System, manuale dell’utente, Versione v1.1-UE-IT